

GR οδηγία χρήσης
για ηλεκτρική πλάνη χειριού

TR Kullanma talimatı
Elektrikli el rendesi

Einhell[®]
bavaria

6

CE

Art.-Nr.: 43.452.30

I.-Nr.: 01015

BEH **900**





- Ⓜ Πριν τη συναρμολόγηση και Παρακαλούμε, ξεδιπλώστε τη διαβάστε προσεκτικά την οδηγία χρήσης
- Ⓜ Montaj işlemi ve çalıştırmadan önce lütfen kullanma talimatını dikkatlice okuyun

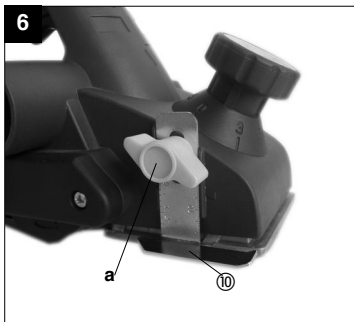
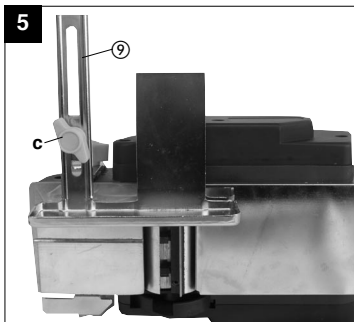
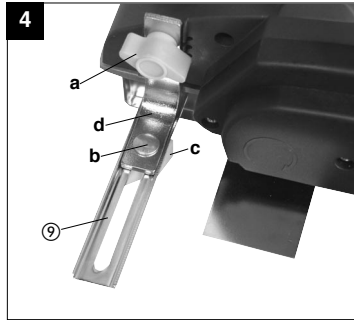
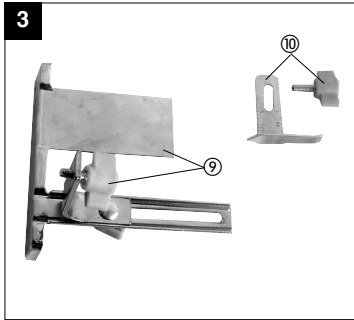
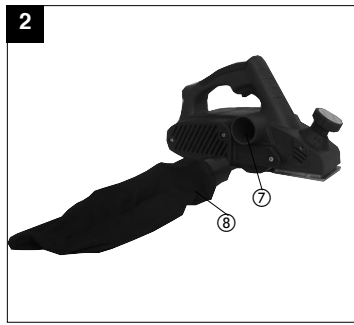
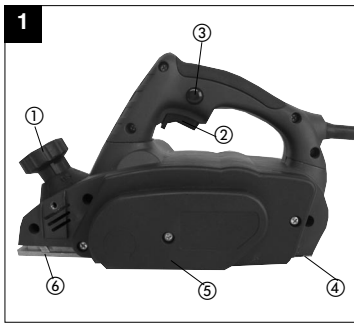

GR

Υποδείξεις ασφαλείας

Τις σχετικές υποδείξεις ασφαλείας θα τις βρείτε στο επισυναπτόμενο φυλλάδιο.

Οδηγία χρήσης για την πλάνη χειριού**ΠΕΡΙΓΡΑΦΗ ΤΗΣ ΣΥΣΚΕΥΗΣ**

1. Κουμπί για ρύθμιση βάθους
2. Διακόπτης άναμμα/σβήσιμο
3. Στοπ ασφαλείας
4. Οπίσθια βάση
5. Κάλυμμα ψάντα
6. Εμπρόσθια βάση
7. Εξαγωγή ροκανιδιών
8. Σακούλα συλλογής σκόνης
9. Αξεσουάρ παράλληλο τέρμα
10. Αξεσουάρ για τη ρύθμιση του βάθους

ΧΡΗΣΗ

Η ηλεκτρική πλάνη προορίζεται για να πλανίζετε, να συναρμολογείτε και να λοξάινετε ξύλο.

ΤΑΣΗ

Πριν την αρχή της εργασίας σας να ελέγξετε, εάν η τάση του δικτύου συμφωνεί με την τάση που αναφέρεται στην ετικέτα της συσκευής. Η τάση του δικτύου δεν επιτρέπεται να υπερβαίνει άνω των 10% την αναφερόμενη ονομαστική τάση.

ΔΙΑΚΟΠΤΗΣ

Η ηλεκτρική πλάνη χειριού είναι εφοδιασμένη με διακόπτη ασφαλείας προς πρόληψη ατυχημάτων. Για να την ανάψετε, πιάστε το πλαινό κουμπί ασφαλείας και τον διακόπτη. Για να σβήσετε την ηλεκτρική πλάνη χειριού, αφήστε ελεύθερο το διακόπτη, ο οποίος θα πηδήξει στην αρχική του θέση.

Αναρρόφηση ροκανιδιών (εικ. 2)

Για άριστη αναρρόφηση ροκανιδιών μπορείτε να συνδέσετε τη σακούλα περισυλλογής σκόνης (8) που περιλαμβάνεται στη συσκευασία. Για το σκοπό αυτό σπρώξτε τη σακούλα (8) στην πλαινή έξοδο ροκανιδιών (7) της ηλεκτρικής σας πλάνης χειριού.

ΥΠΟΔΕΙΞΕΙΣ ΓΙΑ ΤΗΝ ΕΡΓΑΣΙΑ

Προσοχή: Η ηλεκτρική πλάνη του χειριού επιτρέπεται να πλησιάζει το αντικείμενο που θέλετε να κατεργαστείτε μόνο όταν είναι αναμμένη.

Ρύθμιση του βάθους

Με στροφή προς τα αριστερά ή δεξιά του κουμπιού ρύθμισης μπορείτε να ρυθμίσετε το βάθος από 0 έως 3 χιλ.

Μετά τη λήξη της εργασίας να ρυθμιστεί το βάθος έτσι, ώστε τα μαχαίρια να είναι βυθισμένα και να προστατεύονται έτσι από ενδεχόμενες βλάβες.

Πλάνισμα επιφανειών

Ρυθμίστε το επιθυμούμενο βάθος. Τοποθετήστε τη συσκευή με την εμπρόσθια βάση στο ξύλο που πρέπει να κατεργαστεί και ανάψτε την πλάνη. Σπρώχνετε τώρα την ηλεκτρική πλάνη του χειριού και με τα δύο χέρια επάνω στην κατεργαζόμενη επιφάνεια. Η εμπρόσθια και η οπίσθια βάση πρέπει να ακουμπούν στην επιφάνεια.

Για την τελική κατεργασία να εργάζεστε μόνο με ελάχιστο βάθος και να επεξεργάζεστε την επιφάνεια περισσότερες φορές.

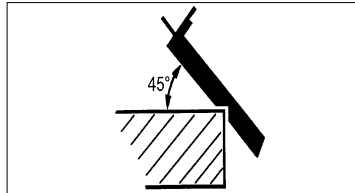
Τελειώμα γωνιών (45°)

Ταχύ και εύκολο τελειώμα γωνιών 45 μοιρών με το αλτάκι που διαθέτει η εμπρόσθια βάση σε σχήμα V. Τοποθετήστε την πλάνη με το αλτάκι σε σχήμα V επάνω στην κατεργαζόμενη γωνία και οδηγήστε το κατά μήκος της γωνίας σπρώχνοντας την πλάνη ομοιόμορφα και σε σταθερή γωνία.

Παράλληλο τέρμα (Εικ.: 3/4/5)

Να χρησιμοποιείτε το παράλληλο τέρμα (9) όταν πλανίζετε παράλληλα προς την άκρη του κατεργαζόμενου αντικειμένου.

Συναρμολόγηση του παράλληλου τέρματος:

Στερεώστε το στήριγμα (d) του παράλληλου τέρματος με την επισυναπτόμενη πτερυγική βίδα (a) στην αριστερή πλευρά της συσκευής. Συνδέστε τώρα το στήριγμα (d) με τον ολισθητήρα του παράλληλου τέρματος (9). η οδηγητική ράβδος να δείχνει πάντα προς τα κάτω.

Ρυθμίστε την απαραίτητη απόσταση μεταξύ του παράλληλου τέρματος και της άκρης του κατεργαζόμενου αντικειμένου. Στερεώστε τα τμήματα με τη βίδα (b) και το πτερυγωτό παξιμάδι (c).

Πλάνιση βαθμίδων (Εικ.: 6)

- Με τη βοήθεια του παράλληλου τέρματος μπορείτε να πλάνισετε βαθμίδες.
- Τοποθετήστε το παράλληλο τέρμα (9) στην αριστερή πλευρά της συσκευής και το μέτρο του βάθους της βαθμίδας (10)
- Τοποθετήστε το μέτρο (10) έτσι ώστε να εμφανίζεται το επιθυμούμενο βάθος του σκαλοπατιού. Στερεώστε τα τμήματα με την πτερυγωτή βίδα (a) στη συσκευή.

Πλάτος βαθμίδας:

Το πλάτος της βαθμίδας μπορεί να ρυθμιστεί με το παράλληλο τέρμα (9).

Πάχος ροκανιδιού:

Σας συνιστούμε να ρυθμίσετε ένα πάχος ροκανιδιού 2 χιλιοστών και να πλάνισετε τόσο συχνά πάνω στο κατεργαζόμενο αντικείμενο μέχρι να φτάσετε την επιθυμούμενη βαθμίδα.

Αλλαγή των μαχαιριών

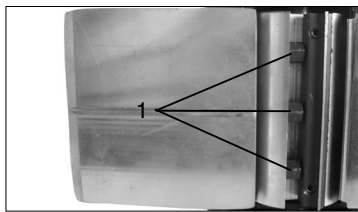

Προσοχή: Πριν από όλες τις εργασίες πάνω στη μηχανή, να δγάξετε το φως από τη πρίζα!

Η ηλεκτρική πλάνη του χεριού διαθέτει δύο διπλευρα γυριστά μαχαίρια από σκληρό μέταλλο. Τα γυριστά μαχαίρια έχουν δύο λάμες και μπορούν να γυριστούν. Το αιάκι - οδηγός των μαχαιριών εγγυάται ομοιόμορφο ύψος. Φθαρμένα μαχαίρια, μαχαίρια που δεν κόβουν ή ελαττωματικά μαχαίρια πρέπει να αντικαθίστανται.

Τα διπλευρα γυριστά μαχαίρια από σκληρό μέταλλο δεν μπορούν να ακονιστούν.

Ξεβιδώστε τις εξάγωνες βίδες (1) με το επισυναπτόμενο κλειδί και σπρώξτε το μαχαίρι από σκληρό μέταλλο με ένα κομμάτι ξύλο προς το πλάι για να βγει έξω.

Πριν την τοποθέτηση να καθαρίζετε τη θέση στην οποία θα μπει το μαχαίρι.

Η τοποθέτηση γίνεται με την αντίστροφη σειρά. Σιγουρευθείτε πως το μαχαίρι συμφωνεί με τις δύο άκρες του άξονα της πλάνης. Για ομοιόμορφη εργασία πρέπει να αντικαθίστανται πάλι και τα δύο μαχαίρια συγχρόνως.

Προσοχή: Πριν την αρχή της εργασίας με την ηλεκτρική πλάνη του χεριού να ελέγχετε τη σωστή και σταθερή θέση των μαχαιριών.

Καθαρισμός, συντήρηση και παραγγελία ανταλλακτικών

⚠ Πριν από όλες τις εργασίες καθαρισμού να βγάξετε το φως από τη πρίζα.

Καθαρισμός

- Να κρατάτε όλα τα συστήματα προστασίας, τις σχισμές αερισμού και το περίβλημα του κινητήρα τόσο καθαρά από σκόνη και ακαθαρσίες όσο γίνεται. Να τρίβετε τη συσκευή με ένα καθαρό πανί και να τη φυσάτε με χαμηλή πίεση πεπιεσμένου αέρα, ώστε να εξέλθουν οι ακαθαρσίες.
- Σας συνιστούμε να καθαρίζετε τη συσκευή αμέσως μετά από κάθε χρήση.
- Να καθαρίζετε τη συσκευή τακτικά με ένα υγρό πανί και λίγο μαλακό σαπούνι. Μη χρησιμοποιείτε καθαριστικά ή διαλύτες. Τα καθαριστικά και οι διαλύτες μπορούν να διαβρώσουν τα πλαστικά τμήματα στην συσκευή. Προσέξτε να μη μπορεί να διεισδύσει νερό στο εσωτερικό της συσκευής.

Ψήκτρες από άνθρακα

- Σε περίπτωση υπερβολικού σχηματισμού σπινθήρων, δώστε τις Ψήκτρες από άνθρακα να ελεγχθούν από ειδικευμένο ηλεκτρολόγο. Προσοχή! Οι Ψήκτρες από άνθρακα επιτρέπεται να αντικατασταθούν μόνο από ειδικευμένο ηλεκτρολόγο

Αντικατάσταση του ιμάντος

- Ξεβιδώστε τη βίδα και αφαιρέστε το πλαινό κάλυμμα του ιμάντος.
- Απομακρύντε τον φθαρμένο ιμάντα και καθαρίστε τους δυο δίσκους.

GR

- Τοποθετήστε τον νέο ψάντα στον μικρό δίσκο και με περιστροφή του άξονα της πλάνης τραβάτε τον ψάντα στο μεγάλο δίσκο.
- Προσέξτε τα αυλάκια του ψάντα να βρίσκονται στους οδηγούς των τροχών κίνησης.
- Τοποθετήστε το κάλυμμα και βιδώστε το με τη βίδα.

Συντήρηση

- Στο εσωτερικό της συσκευής δεν υπάρχουν άλλα εξαρτήματα που να χρειάζονται συντήρηση.

Παραγγελία ανταλλακτικών

Όταν παραγγέλλετε ανταλλακτικά να μη ξεχάσετε να αναφέρετε τα εξής στοιχεία:

- Τύπος συσκευής
- Αριθμός είδους της συσκευής
- Χαρακτηριστικός αριθμός (Ident Nr.) της συσκευής
- Αριθμός του ανταλλακτικού

ΤΕΧΝΙΚΑ ΣΤΟΙΧΕΙΑ

Όνομαστική τάση	230V-50Hz
Απορροφούμενη ισχύς	900W
Στροφές στο κενό n_d	16.000 min^{-1}
Βάθος πλανίσματος	0-3 mm
Πλάτος πλανίσματος	82 mm
Βάθος πτυχής	0-15 mm
Στάθμη ακουστικής πίεσης LPA	88dB(A)
Στάθμη ακουστικής πίεσης LWA	101dB(A)
Δόνηση a_w	4,95 m/s^2
Βάρος	2,9 kg
με μόνωση ασφαλείας	II/ 

Güvenlik uyarıları

İlgili güvenlik uyarıları ekteki kitapçık içinde açıklanmıştır.

EI rendesi çalıştırma talimatı**ALET AÇIKLAMASI**

- 1 Talaş derinliği ayar düğmesi
- 2 Açık/Kapalı şalteri
- 3 Aleti çalıştırma kilidi
- 4 arka temel plaka
- 5 Kayış kapağı
- 6 ön temel plaka
- 7 Talaş çıkışı
- 8 Toz toplama torbası
- 9 Paralel dayanak aksesuarı
- 10 Kademe derinliği ayarlama aksesuarı

KULLANIM ALANI

Elektrikli el rendesi ağaç malzemelerinin rendelenmesi, oluk açılması ve kenar kırılması (rendelenmesi) işlemlerinde kullanılır.

GERİLİM

Aleti çalıştırmadan önce tip levhası üzerinde belirtilen gerilim değerinin şebeke gerilimi ile aynı olup olmadığını kontrol edin. Şebeke gerilimi kesinlikle, alet üzerinde belirtilmiş olan gerilim değerinden 10 oranında farklı olmayacaktır.

ŞALTER

Elektrikli el rendesi, kazaları korumak için bir emniyet şalteri ile donatılmıştır. Aleti çalıştırmak için yan taraftaki kilitleme düğmesine basın ve şalter tuşuna basın. Elektrikli el rendesini kapatmak için şalter tuşunu bırakın. Şalter tuşu başlangıç pozisyonuna geri döner.

Talaş aspirasyonu (Şekil 2)

Oluşan talaşların mükemmel şekilde toplanmasını sağlamak için sevkıyat içeriğine dahil olan toz toplama torbasını (8) bağlayın. Torbayı bağlamak için toz toplama torbasını (8), elektrikli el planyasının yan tarafındaki talaş çıkışına (7) bağlayın.

ÇALIŞMA UYARILARI

Dikkat: Elektrikli el rendesi yalnızca çalışır durumda iş parçasına yaklaştırılacaktır.

Talaş derinliğini ayarlanması

Ayar ve kılavuz düğmesini sola ve sağa döndürerek talaş derinliğini 0-3 mm ölçüler arasında ayarlamak mümkündür.

Alet ile çalışmalar tamamlandığında, talaş derinliğini, rende bıçağı makineden dışarı çıkmayacak (gömülecek) ve böylece hasar

görmeyecek şekilde ayarlayın.

Yüzey rendeleme istenilen talaş derinliğini ayarlayın. Elektrikli el rendesini ön temel plakası ile işlenecek ağaç malzemesi üzerine koyun ve rendeyi çalıştırın. Rendeyi iki eliniz ile tutarak yüzey üzerinde hareket ettirin, bu esnada renderin ön ve arka temel plakası, tamamen yüzey üzerinde oturacaktır.

Yüzeylerin son kat işlenmesi için, talaş derinliğini daha küçük olarak ayarlayın ve yüzeyi birkaç defa işleyin.

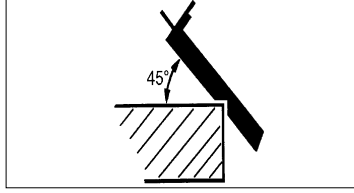
Kenarların 45- kırılması

Kenarların 45- açı ile hızlı ve kolayca kırılması için, ön temel plaka üzerinde oluşturulmuş olan V-oluğunu kullanın. Rendeyi V-oluğu ile, işlenecek kenarın üzerine oturtun ve bu kenar üzerinde hareket ettirin. Bu işlem esnasında ilerlemenin düzenli olmasına ve açı pozisyonunun aynı kalmasına dikkat edin.

Paralel dayanak (Şekil: 3/4/5)

Planyalama (rendeleme) işlemi iş parçası kenarına paralel olarak yapılacağına paralel dayanağı (9) kullanın.

Paralel dayanak montajı:

Paralel dayanağın tutma elemanını (d) makine ile birlikte gönderilmiş olan kelebek civatası (a) ile makinenin sol tarafına bağlayın. Bundan sonra tutma elemanını (d) paralel dayanağın (9) kızıağı ile birleştirin. Kılavuz çıta daima aşağıya doğru bakmalıdır. Paralel dayanak ve iş parçası kenarı arasında gerekli

TR

olan aralığı belirleyin.

Parçaları kilitle civatası (b) ve kelebek somunu (c) ile bağlayın.

Kademelerin planyalanması (Şekil:6)

- Paralel dayanağı kullanarak kademe planyalama (rendeleme) işlemini yapmanız mümkündür.
- Paralel dayanağı (9) makinenin sol tarafına monte edin ve kademe derinlik ölçü şeridini (10) ise makinenin sağ tarafına monte edin.
- Ölçü şeridini (10) açılması istenen kademelerin derinliği gösterilecek şekilde pozisyonlayın. Parçaları kelebek civatası (a) ile makineye bağlayın.

Kademe genişliği:

Kademe genişliği paralel dayanak (9) ile ayarlanabilir.

Kademe derinliği:

Kaldırılacak talaş kalınlığı olarak 2 mm ayarlamayı tavsiye ederiz. Ayarlanan bu talaş kaldırma derinliği ile gereken kademe derinliğine erişinceye kadar birden fazla çalışma ile rendeleyin.

Rende bıçağının değiştirilmesi

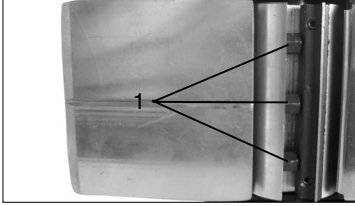

Dikkat: Makine üzerinde çalışmadan önce fişi prizden çıkarın!

Elektrikli el rendesi, iki adet çevrilebilir sert metal bıçağı ile donatılmıştır. Çevrilebilir bıçakların iki bıçağı bulunur ve bu bıçaklar istendiğinde çevrilebilir. Çevrilebilir bıçak üzerindeki kılavuz oluğu ile eşit bıçak montaj yüksekliği sağlanır. Aşınmış, körleşmiş veya hasarlı bıçaklar değiştirilecektir.

Çevrilebilir sert metal bıçaklarının bilenesi mümkün değildir.

Civatayı (1) alet ile birlikte sevk edilmiş olan anahtar ile açın ve çevrilebilir sert metal bıçağı yandan, bir ağaç parçası ile rende milinden sökün.

8

Bıçağı monte etmeden önce bıçak yatağını temizleyin.

Bıçağın montajı, sökme işleminin tersi yönünde gerçekleşir. Bıçağın, rende milinin her iki ucuna eşit mesafede yerleştirilmesini sağlayın. Düzenli talaş kaldırma işleminin sağlanması için, daima her iki bıçağı birlikte değiştirin.

Dikkat: Elektrikli el rendesini çalıştırmadan önce, bıçakların doğru pozisyonda ve sıkı şekilde bağlı olup olmadığını kontrol edin!

Temizleme, Bakım ve Yedek Parça Siparişi

⚠ Temizleme çalışmalarına başlamadan önce daima elektrik kablosunun fişini prizden çıkarın.

Temizleme

- Koruma tertibatları, hava delikleri ve motor gövdesini toz ve kirden temizleyin. Makineyi temiz bir bez ile silin veya düşük basınçlı hava ile üfleterek temizleyin.
- Makineyi her kullanımdan sonra temizlemenizi tavsiye ederiz.
- Makineyi düzenli olarak nemli bir beze biraz sıvı sabun sürerek temizleyin. Temizleme işleminde deterjan veya solvent kullanmayın, zira bu maddeler makinenin plastik parçalarını tahriş edebilir. Makinenin içine su girmemesine dikkat edin.

Kömür fırçalar

- Motorda aşırı derecede kıvılcım oluştuğunda kömür fırçalarının uzman bir elektrik personeli tarafından kontrol edilmesini sağlayın. Dikkat! Kömür fırçalar sadece uzman bir elektrik personeli tarafından değiştirilmelidir.

Tahrik kayışının değiştirilmesi

- Civatayı açın ve yan kayış kapağını çıkarın.
- Aşınmış olan tahrik kayışını sökün ve her iki kayış kasnağını temizleyin.
- Yeni kayışı küçük kasnak üzerine takın ve rende milini döndürerek kayışın diğer ucunu büyük kasnak üzerine takın.
- Tahrik kayışı üzerindeki uzunlaması oluklarının tahrik dişli kasnağı üzerindeki kılavuz oluklara geçmesine dikkat edin.
- Kayış koruma kapağını takın ve civatayı sıkın.

Bakım

- Makinenin içinde başka bakımı yapılması gereken parça yoktur.

Yedek parça siparişi

Yedek parça siparişi yapılırken şu bilgiler verilmelidir:

- Cihazın tipi
- Cihazın parça numarası
- Cihazın Ident. numarası
- Gereken yedek parçanın yedek parça numarası

TEKNİK ÖZELLİKLER

Nominal gerilim:	230 V ~ 50 Hz
Güç:	900 W
Rölanlı deviri n0:	16.000 dev/dak
Talaş derinliği:	0-3 mm
Rendeleme genişliği:	82 mm
Kenar derinliği	0-15 mm
Ses basıncı seviyesi LPA:	88 dB (A)
Ses gücü seviyesi LWA:	101 dB (A)
Vibrasyon a_w	4,95 m/s ²
Ağırlık	2,9 kg
Koruma izolasyonlu	II/II

ISC GmbH
Eschenstraße 6
D-94405 Landau/Isar

Konformitätserklärung



- D** erklärt folgende Konformität gemäß EU-Richtlinie und Normen für Artikel
GB declares conformity with the EU Directive and standards marked below for the article
F déclare la conformité suivante selon la directive CE et les normes concernant l'article
NL verklaart de volgende conformiteit in overeenstemming met de EU-richtlijn en normen voor het artikel
E declara la siguiente conformidad a tenor de la directiva y normas de la UE para el artículo
P declara a seguinte conformidade de acordo com a directiva CE e normas para o artigo
S förklarar följande överensstämmelse enl. EU-direktiv och standarder för artikeln
FIN ilmoittaa seuraavaa Euroopan unionin direktiivin ja normien mukaista yhdenmukaisuutta tuotteelle
DK erklærer herved følgende samsvar med EU-direktiv og standarder for artikkel
RUS заявляет о соответствии товара следующим директивам и нормам ЕС
HR izjavljuje sljedeću uskladenost s odredbama i normama EU za artikl.
RO declară următoarea conformitate cu linia directoare CE și normele valabile pentru articolul.
- TR** ürün ile ilgili olarak AB Yönetmelikleri ve Normları gereğince aşağıdaki uygunluk açığa masını sunar.
GR δηλώνει την ακόλουθη συμφωνία σύμφωνα με την Οδηγία ΕΕ και τα πρότυπα για το προϊόν
I dichiara la seguente conformità secondo la direttiva UE e le norme per l'articolo
SK atestuje nasledujúce zhodu s normami a standardmi pre výrobok
CZ prohlašuje následující shodu podle směrnice EU a norem pro výrobek.
H a következő konformitást jelenti ki a termékekre vonatkozó EU-irányvonalak és normák szerint
GB pojasnjuje sledečo skladnost po smernici EU in normah za artikel.
PL deklaruje zgodność wymienionego poniżej artykułu z następującymi normami na podstawie dyrektywy WE.
SK vydáva nasledujúce prehlásenie o zhode podľa smernice EÚ a noriem pre výrobok.
RO declară următoarea conformitate cu linia directoare CE și normele valabile pentru articolul.

Elektrohobel BEH 900

- | | |
|--|---|
| <input checked="" type="checkbox"/> 98/37/EG | <input type="checkbox"/> 87/404/EWG |
| <input checked="" type="checkbox"/> 73/23/EWG_93/68/EEC | <input type="checkbox"/> R&TTED 1999/5/EG |
| <input type="checkbox"/> 97/23/EG | <input type="checkbox"/> 2000/14/EG: |
| <input checked="" type="checkbox"/> 89/336/EWG_93/68/EEC | <input type="checkbox"/> 95/54/EG: |
| <input type="checkbox"/> 90/396/EWG | <input type="checkbox"/> 97/68/EG: |
| <input type="checkbox"/> 89/686/EWG | |

EN 55014-1; EN 55014-2; EN 60745-1; EN 60745-2-14; EN 61000-3-2;
EN 61000-3-3

Landau/Isar, den 22.02.2005

Wechsungartner
Leiter QS Konzern

Ensing
Leiter Technik EC

Art.-Nr.: 43.452.30 I.-Nr.: 01015 Archivierung: 4345230-08-4141800-E
Subject to change without notice

GARANTIEURKUNDE

Auf das in der Anleitung bezeichnete Gerät geben wir 2 Jahre Garantie, für den Fall, dass unser Produkt mangelhaft sein sollte. Die 2-Jahres-Frist beginnt mit dem Gefahrenübergang oder der Übernahme des Gerätes durch den Kunden. Voraussetzung für die Geltendmachung der Garantie ist eine ordnungsgemäße Wartung entsprechend der Bedienungsanleitung sowie die bestimmungsgemäße Benutzung unseres Gerätes.

Selbstverständlich bleiben Ihnen die gesetzlichen Gewährleistungsrechte innerhalb dieser 2 Jahre erhalten. Die Garantie gilt für den Bereich der Bundesrepublik Deutschland oder der jeweiligen Länder des regionalen Hauptvertriebspartners als Ergänzung der lokal gültigen gesetzlichen Vorschriften. Bitte beachten Sie Ihren Ansprechpartner des regional zuständigen Kundendienstes oder die unten aufgeführte Serviceadresse.

ISC GmbH - International Service Center
Eschenstraße 6 - D-94405 Landau/Isar (Germany)
Info-Tel. 0180-5 120 509 • Telefax 0180-5 835 830
Service- und Infoserver: <http://www.isc-gmbh.info>

Ⓜ Εγγύηση

Για τη συσκευή που αναφέρεται στην Οδηγία χρήσης παρέχουμε εγγύηση 2 ετών για την περίπτωση κατά την οποία το προϊόν μας αποδειχθεί ελαττωματικό. Η προθεσμία των 2 ετών αρχίζει με την μεταβίβαση των κινδύνων ή την παραλαβή της συσκευής από τον πελάτη. Προϋπόθεση για την αξίωση της εγγύησης είναι η σωστή συντήρηση σύμφωνα με την Οδηγία χρήσης καθώς και η χρήση της συσκευής μας ανάλογα με τον σκοπό για τον οποίο προορίζεται.

Φυσικά διατηρείται όλα τα δικαιώματα της νόμιμης εγγύησης στα πλαίσια αυτών των 2 ετών.

Η εγγύηση ισχύει εντός της Ομοσπονδιακής Δημοκρατίας της Γερμανίας ή εντός της χώρας του εκαστοτε τοπικού εκπροσώπου πωλητήρων ως αντιπρόσωπο των τοπικών διασώσεων. Παρακαλούμε να προσέξετε τον αρμόδιο του τοπικού τμήματος εξυπηρέτησης πελατών ή την κατωτέρω

Ⓜ GARANTİ BELGESİ

Kullanma Talimatında açıklanan elemanlar, ürünün kusurlu olmasına karşı 2 yıl garantilidir. 2 Yıllık garanti süresi, teslimat devri veya aletin müşteri tarafından satın alınması ile başlar.

Garanti haklarından faydalanmak için aletin yönetmeliklere uygun şekilde bakımının yapılması, kullanım amacına uygun olarak ve kullanma talimatında belirtilen talimatlara dikkatle kullanılmasına gerekir.

Doğal olarak kanunen öngörülen garanti haklarından faydalanma bu 2 yıl içinde geçerli olacaktır.

Garanti Federal Almanya sınırları içinde veya geçerli olan yerel kanuni yönetmeliklere ek olarak ilgili ülkelerin ana bölge pazarlama partnerlerinin yönetmeliklere dikkatle kullanılmasına gerekir. Lütfen yerel olan müşteri hizmetleri bölge temsilcilerini veya aşağıda açıklanan servis adreslerini dikkate alınız.

Ⓜ Ο κατασκευαστής διατηρεί το δικαίωμα τεχνικών αλλαγών

Ⓜ Teknik değişiklikler olabilir

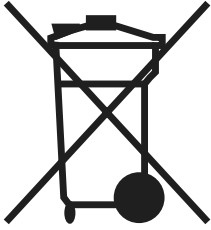

Ⓜ Μόνο για χώρες της ΕΕ

Μη πετάτε ηλεκτρικές συσκευές στα οικιακά απορρίμματα.

Σύμφωνα με την Οδηγία 2002/96/ΕΚ για μεταχειρισμένες ηλεκτρικές και ηλεκτρονικές συσκευές και για την μετατροπή σε Εθνικό Δίκαιο πρέπει να συγκεντρώνονται χωριστά τα ηλεκτρικά εργαλεία και να ανακυκλώνονται.

Εναλλακτική λύση ανακύκλωσης αντί επιστροφής
Ο ιδιοκτήτης της ηλεκτρικής συσκευής υποχρεούται εναλλακτικά, αντί να επιστρέψει τη συσκευή, να συμβάλει στην σωστή διάθεση σε περίπτωση που δεν χρειάζεται πλέον τη συσκευή. Η μεταχειρισμένη συσκευή μπορεί να παραχωρηθεί σε Υπηρεσία Απόσυρσης η οποία θα εκτελέσει την διάθεση του προϊόντος σύμφωνα με τις εθνικές προδιαγραφές ανακύκλωσης και απορριμμάτων. Δεν συμπεριλαμβάνονται τα εξαρτήματα ή βοηθητικά εξαρτήματα των μεταχειρισμένων συσκευών χωρίς ηλεκτρικά τμήματα.

Ⓜ Sadece AB Ülkeleri İçin Geçerlidir

Elektrikli cihazları çöpe atmayınız.

Elektrikli ve elektronik aletler ile ilgili 2002/96/AB nolu Avrupa Yönetmeliğince ve ilgili yönetmeliğin ulusal normalara uyarlanması sonucunda kullanılan elektrikli aletler ayrıştırılmış olarak toplanacak ve çevreye zarar vermeyecek şekilde geri kazanım sistemlerine teslim edilecektir.

Kullanılmış Cihazların İadesi Yerine Uygulanacak Geri Dönüşüm Alternatifi:
Kullanılmış elektrikli alet ve cihaz sahipleri bu eşyalarını iade etme yerine alternatif olarak, yönetmeliklere uygun olarak çalışan geri dönüşüm merkezlerine vermekle yükümlüdür. Bunun için kullanılan cihaz, ulusal dönüşüm ekonomisi ve atık kanununa göre atıkların artılmasını sağlayan kullanılan cihaz teslim alma yerine teslim edilecektir. Kullanılmış alet ve cihazlara eklenen ve elektrikli sistemi bulunmayan aksesuar ile yardımcı malzemeler bu düzenlemeden muaf tutulur.

Ⓜ

Ürünlerinin dokümantasyonu ve evraklarının kısmen olsa dahi kopyalanması veya başka şekilde çoğaltılması, yalnızca ISC GmbH firmasının özel onayı alınmak şartıyla serbesttir.

Ⓜ

Η ανατύπωση ή άλλη αναπαραγωγή τεκμηρίωσης και συνοδευτικών φυλλαδίων των προϊόντων της εταιρείας, ακόμη και σε αποσπάσματα, επιτρέπεται μόνο μετά από ρητή έγκριση της εταιρείας ISC GmbH.