

Ⓧ Bedienungsanleitung
Gartenhäcksler

OKAY

CE

Art.-Nr.: s26279/o971160
EH-Art.-Nr.: 34.301.89

I.-Nr.: 01014

GH 24-04



Ⓢ Bitte Seite 2 ausklappen

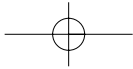
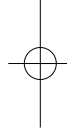
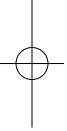

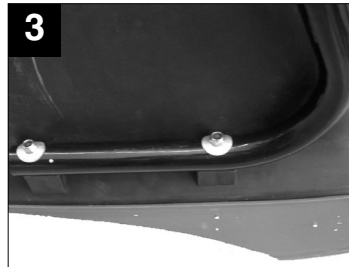
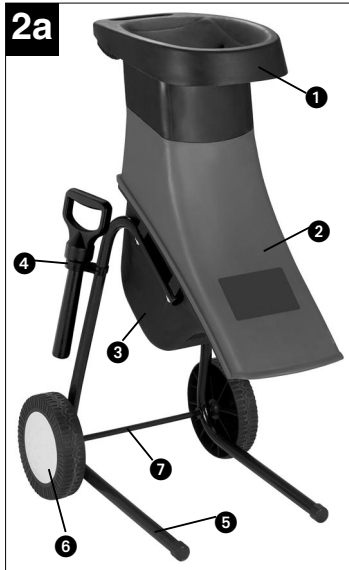
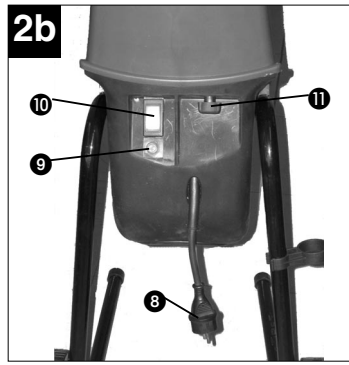
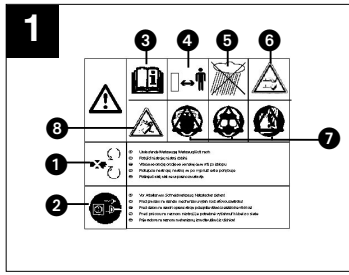

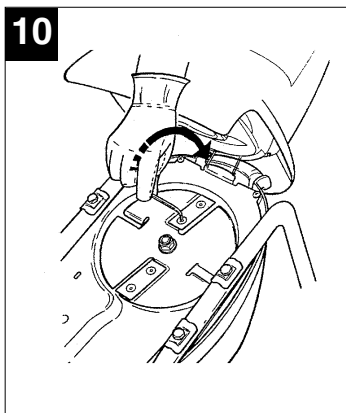
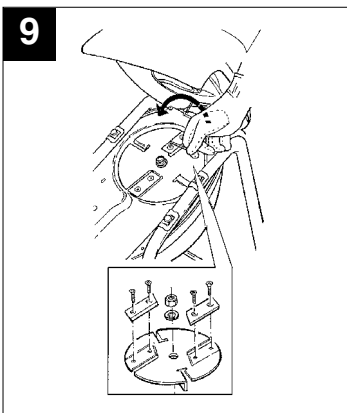
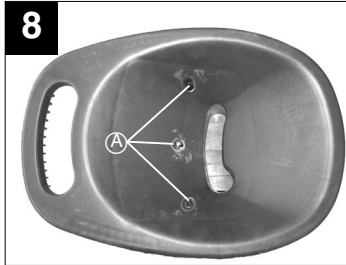
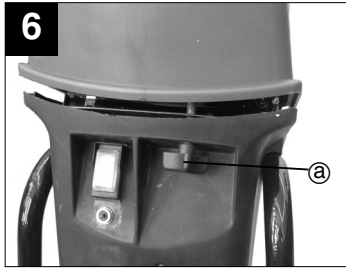
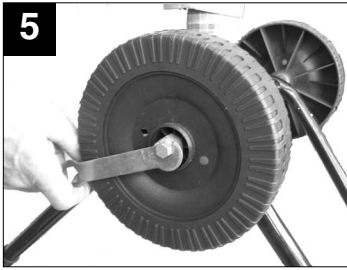

1. Wichtige Hinweise

Bitte lesen Sie die Gebrauchsanweisung sorgfältig durch und beachten Sie deren Hinweise. Machen Sie sich anhand dieser Gebrauchsanweisung mit dem Gerät, dem richtigen Gebrauch sowie den Sicherheitshinweisen vertraut.

Bewahren Sie die Bedienungsanleitung immer gut auf!

Der unsachgemäße Gebrauch des Elektrogartenhäckslers kann zu schweren Verletzungen führen.

Der Elektrogartenhäcksler ist nur zum Zerkleinern von organischem Gartenabfall bestimmt.

Achtung!

Aus Sicherheitsgründen dürfen Kinder und Jugendliche unter 16 Jahren den Elektrogartenhäcksler nicht benutzen.

Sicherheitshinweise

Achtung! Vor Arbeiten am Gerät, Reinigung oder verwickeltem Verlängerungskabel muss der Ein-Ausschalter auf „Aus“ stehen und der Netzstecker muss aus der Steckdose gezogen sein. Nach Abschalten läuft das Gerät noch kurze Zeit weiter.

- Jugendliche unter 16 Jahren sowie Personen, die mit dieser Gebrauchsanweisung nicht vertraut sind, dürfen die Zerkleinerungsmaschine nicht bedienen.
- Die Bedienungsperson ist im Arbeitsbereich der Zerkleinerungsmaschine gegenüber Dritten verantwortlich.
- Beim Anwerfen oder Einschalten des Motors muss die Zerkleinerungsmaschine vorschriftsmäßig geschlossen sein (Aufnahmetrichter und Auswurfleinrichtung).
- Die Zerkleinerungsmaschine muss auf ebenem und festem Untergrund standsicher aufgestellt werden.
- Beim Zerkleinern Handschuhe und Schutzbrille tragen.
- Bei Zerkleinerungsmaschinen ohne Lärmschutzmaßnahmen ist ein Gehörschutz zu empfehlen.
- Vor dem Verlassen der Zerkleinerungsmaschine ist der Motor stillzusetzen, außerdem Zünd- und Schaltschlüssel oder Netzstecker zu ziehen.
- Wartungs- und Reinigungsarbeiten sowie das Abnehmen oder Abklappen der Schutzeinrichtungen dürfen nur bei stillgesetztem Motor und nur,

wenn Zünd- oder Schaltschlüssel oder Zündkerzenstecker oder Netzstecker abgezogen sind, vorgenommen werden.

- Die mitgelieferten Schutzeinrichtungen (z.B. Auswurfleinrichtung) müssen verwendet werden.

Allgemeine Sicherheitshinweise

- Vor Inbetriebnahme muss das Gerät korrekt zusammengebaut werden.
- Führen Sie vor jeder Benutzung eine Sichtprüfung des Gerätes durch. Benützen Sie das Gerät nicht, wenn Sicherheitsvorrichtungen beschädigt oder abgenutzt ist. Setzen Sie nie Sicherheitsvorrichtungen außer Kraft.
- Verwenden Sie das Gerät ausschließlich entsprechend dem in dieser Gebrauchsanweisung angegebenen Verwendungszweck.
- Überprüfen Sie das Häckselgut vor Arbeitsbeginn.
- Entfernen Sie vorhandene Fremdkörper. Achten Sie während des Arbeitens auf Fremdkörper. Sollten Sie dennoch beim Häckseln auf einen Fremdkörper treffen, setzen Sie bitte die Maschine außer Betrieb und entfernen Sie diesen.
- Arbeiten Sie nur bei guten Lichtverhältnissen oder sorgen Sie für eine entsprechende künstliche Beleuchtung.
- Während des Arbeitens muss der Häcksler auf einer festen Fläche und gleichen Ebene wie der Bediener stehen.
- Achten Sie beim Arbeiten immer auf sicheren und festen Stand.
- Lassen Sie das Gerät nie unbeaufsichtigt am Arbeitsplatz liegen. Sollten Sie die Arbeit unterbrechen, lagern Sie bitte das Gerät an einem sicheren Ort. Sollten Sie Ihre Arbeit unterbrechen, um sich zu einem anderen Arbeitsbereich zu begeben, schalten Sie das Gerät, während Sie sich dorthin begeben, unbedingt ab.
- Benützen Sie das Gerät nie bei Regen oder in feuchter, nasser Umgebung. Schützen Sie Ihr Gerät vor Feuchtigkeit und Regen.
- Schalten Sie den Motor ab wenn Sie das Gerät nicht benutzen, Sie es unbewacht lassen, Sie es kontrollieren, das Versorgungskabel beschädigt ist, Sie die Messer entnehmen bzw. austauschen, Sie das Gerät von einem Ort zum anderen transportieren und ziehen Sie den Netzstecker.
- Halten Sie das Gerät von anderen Personen, insbesondere Kindern und auch von Haustieren fern.
- Verwenden Sie das Gerät nie ohne die Schutzvorrichtung.

D

ACHTUNG! Die Schutzvorrichtung ist für Ihre Sicherheit und die Sicherheit anderer, sowie für ein korrektes Funktionieren der Maschine wesentlich. Das Nichtbeachten dieser Vorschrift führt abgesehen davon, dass dadurch eine potentielle Gefahrenquelle geschaffen wird, zum Verlust des Garantiespruches.

- Achten Sie darauf, dass Luftöffnungen frei von Verschmutzungen sind.
- Ziehen Sie nach dem Gebrauch den Netzstecker und überprüfen Sie die Maschine auf Beschädigung.
- Wenn Sie das Gerät nicht benutzen, bewahren Sie es an einem trockenen und für Kinder unzugänglichen Ort auf.
- Verwenden Sie das Gerät nur so, wie es in dieser Bedienungsanleitung beschrieben ist.
- Überprüfen sie regelmäßig, ob die Schrauben richtig angezogen sind.
- Die Netzspannung muss mit der Spannung übereinstimmen, die auf dem Datenschild angegeben ist.
- Der Stromkreis muss mindestens mit 10A abgesichert sein.
- Die verwendeten Anschlussleitungen dürfen nicht leichter als leichte Gummischlauchleitungen HO7RN-F nach DIN 57282/VDE 0282 sein und einen Mindestdurchmesser von 1,5 mm² aufweisen. Die Steckverbindungen müssen Schutzkontakte aufweisen und die Kupplung muss spritzwassergeschützt sein. Die Anschlussleitung muss regelmäßig auf Anzeichen einer Verletzung oder Alterung untersucht werden. Das Gerät darf nicht benutzt werden, falls der Zustand der Anschlussleitung nicht einwandfrei ist.
- Eine Anschlussleitung mit zu kleinem Leiterquerschnitt verursacht eine deutliche Verringerung der Leistungsfähigkeit des Gerätes. Bei Kabeln bis 25 m Länge ist ein Leiterquerschnitt von mindestens 3x1,5 mm², bei einer Länge über 25 m ein Leiterquerschnitt von mindestens 3x2,5 mm² erforderlich.
- Muss das Gerät zum Transport angehoben werden, ist der Motor abzustellen und der Stillstand des Werkzeuges abzuwarten. Vor dem Verlassen des Gerätes ist der Motor stillzusetzen und der Netzstecker zu ziehen. Bevor Sie das Gerät an das Stromnetz anschließen, versichern Sie sich, dass der Fülltrichter gut mit dem Motorgehäuse verbunden und die Entriegelungsschraube fest zuge dreht ist.
- Sollte der Häcksler übermäßig vibrieren, den Motor abstellen, Netzstecker ziehen und sofort die

Ursache suchen. Starkes Vibrieren ist in der Regel ein Hinweis auf eine Störung.

- Für die Instandhaltung nur Original-Ersatzteile verwenden.
- Reparaturen dürfen nur von einem Elektrofachmann durchgeführt werden.
- Vor Inbetriebnahme der Maschine und nach irgendwelchem Aufprall, prüfen Sie sie auf Anzeichen von Verschleiß oder Beschädigung, und lassen Sie notwendige Reparaturen durchführen. Halten Sie immer Hände und Füße von der Schneideeinrichtung entfernt, vor allem, wenn Sie den Motor einschalten.
- Benutzen Sie nie Ersatz- und Zubehörteile, die vom Hersteller nicht vorgesehen oder empfohlen sind.
- Ziehen Sie den Netzstecker ab vor Prüfungen, Reinigungen oder Arbeiten an der Maschine und wenn sie nicht im Gebrauch ist.

Achtung: Nach dem Abstellen rotieren die Messer noch einige Sekunden nach!

2. Erklärung des Hinweisschildes (siehe Abb. 1) auf dem Gerät

1. **Achtung! Rotierende Messer. Einzugsgefahr!**
2. **Vor jeglichen Arbeiten am Häcksler wie Einstellung, Reinigung, usw. und bei Beschädigung und der Netzleitung, Schalter AUS und Stecker aus der Steckdose ziehen.**
3. **Achtung! Betriebsanweisung lesen und Warn- und Sicherheitshinweise befolgen.**
4. **Achtung! Halten Sie genügend Sicherheitsabstand.**
5. **Achtung! Gerät vor Feuchtigkeit schützen und nicht dem Regen aussetzen.**
6. **Achtung! Rotierende Messer. Nach dem Ausschalten laufen die Messer nach. Stillstand der Messer abwarten. Verletzungsgefahr!**
7. **Achtung! Beim Arbeiten grundsätzlich Schutzbrille, Gehörschutz, Schutzhandschuhe und feste Arbeitskleidung tragen!**
8. **Achtung! Während des Betriebs können Teile des Häckselgutes herausgeschleudert werden.**

3. Technische Daten

Netzspannung:	230 V ~ 50 Hz
Leistungsaufnahme:	2400 Watt (S6-40%)
	2000 W (S1)
Leerlaufdrehzahl n_v :	2950 min ⁻¹
Ästdurchmesser:	max. 40 mm
Schalldruckpegel LPA:	86 dB (A)
Schalleistungspegel LWA:	106 dB (A)
Gewicht:	25 kg

Die Betriebsart S6 (40%) bezeichnet ein Belastungsprofil, das 4 min Belastung und 6 min Leerlauf annimmt. Max. je nach Beschaffenheit des Häckselgutes.

4. Gerätebeschreibung (Bild 2a / 2b)

- 1 Einfülltrichter
- 2 Fülltrichter
- 3 Motorgehäuse mit Messerplatte
- 4 Stopfer
- 5 Fahrgestell komplett
- 6 Rad komplett
- 7 Achse
- 8 Netzleitung
- 9 Überlastschalter
- 10 Ein- Ausschalter
- 11 Entriegelungsschraube

5. Bestimmungsgemäßer Gebrauch

Der Elektrogartenhäcksler ist nur zum Zerkleinern von organischem Gartenabfall bestimmt. Führen Sie das biologisch abbaubare Material wie z.B. Blätter, Zweige, Blumenreste usw. in den Einfülltrichter (Bild 2a/Pos. 1) ein.

Aufnahme des Häckselgutes

Es kann ein Behälter unter der Auswurföffnung für das zerkleinerte Material verwendet werden.

6. Vor der Inbetriebnahme

6.1 Fahrgestell montieren

- Motorgehäuse umgedreht auf den Boden legen und die beiden Gestellteile mit der Spezialscheibe und selbstsichernden Sechskantmutter am Motorgehäuse handfest anschrauben (Bild 3).
- Achse zwischen die beiden Gestellteile einsetzen (Bild 4).
- Räder mit Distanzstück, Unterlegscheibe und Schraube am Gestell mit dem Sechskantschlüssel und Schlüsseladapter anschrauben (Bild 5). Radkappe aufsetzen.
- Entriegelungsschraube (A) herausdrehen (Bild 6). Anschließend lässt sich der Fülltrichter wegklappen.
- Selbstsichernde Sechskantmutter und Befestigungsschrauben für Fahrgestellbefestigung fest anziehen (Bild 7).
- Einfülltrichter (Bild 2a/Pos. 1) auf den Fülltrichter aufsetzen (Bild 02a) und mit drei Schrauben befestigen (Bild 08 / Pos. A).

7. Inbetriebnahme

7.1 Motorbremse

Der Elektromotor ist mit einer Motorbremse ausgerüstet, die den Motor und damit auch die Messer in 5 Sekunden nach Drücken des Sicherheitsschalters stoppt.

7.2 Überlastsicherung (Motorschutz)

Wird der Motor längere Zeit überlastet, so spricht der Überlastschalter (Abb. 2b/Pos. 9) an und schaltet das Gerät ab. Der Ein- Ausschalter schaltet dabei auf „0“. Nach min. 1 Minute kann der Überlastschalter gedrückt und der Ein- Ausschalter wieder eingeschaltet werden. Sollte der Motor nicht anlaufen, so ist der Auswurfkanal zu reinigen (s. 7.3).

7.3 Abbau des Trichters

- Tragen Sie immer feste Arbeitshandschuhe
- Versichern Sie sich, daß der Schalter auf Position 0 steht (Abb. 2b/Pos. 10)
- Ziehen Sie den Stecker aus der Steckdose
- den Drehknopf (Abb. 2b/Pos. 11) aufschrauben und den Fülltrichter (Abb.2a/Pos. 2) hochheben
- Reinigen Sie die Schneidflächen, den Auswurf und entfernen Sie Holzstückchen oder andere Teile, die die Messer blockieren können. Den Fülltrichter (Abb. 2a/Pos. 2) aufsetzen und den Drehknopf (Abb.2b/Pos. 10) vor Betätigen des Ein-Schalters fest zuschrauben.

7.4 Sicherheit für den Zusammenbau

Der Häcksler ist mit einem Sicherheitsschalter am Verschluss des Fülltrichters und an der unteren Platte ausgestattet.

Wenn der Fülltrichter nicht perfekt sitzt bzw. nicht gegen die untere Platte gedrückt ist, schaltet der SICHERHEITSSCHALTER und unterbindet die Funktion des Motors. Wenn diese Situation eintritt, nehmen Sie wie oben beschrieben den Trichter ab.

Dann reinigen Sie gut die Oberfläche der beiden Platten. Beim Aufsetzen darauf achten, dass der Fülltrichter richtig sitzt und der Drehknopf ganz zugeschraubt ist.

ACHTUNG = NIEMALS die Entriegelungsschraube (Abb. 2b/Pos. 11) lösen, ohne vorher den Schalter (Abb. 2b/Pos. 10) ausgeschaltet und den Stecker abgezogen zu haben.

D**7.5 Messerwechsel****Tragen Sie immer feste Arbeitshandschuhe.**

Die Messer (Abb. 9-10) der Messertragscheibe sind austauschbar. Falls Sie Messer ersetzen müssen, dürfen Sie aus Qualitäts- und Sicherheitsgründen nur Originalmesser verwenden (Art.-Nr.: 34.059.02).

AUSTAUSCH, SCHÄRFEN, MESSERWECHSEL

(Abb. 9-10)

Wir empfehlen, diese Arbeiten von Fachwerkstätten durchführen zu lassen. Die (austauschbaren) Messer sind mit jeweils zwei Schrauben an der Scheibe befestigt. Vor jeder Arbeit an den Messern muß immer der Schalter des Gerätes auf „0“ stehen, und der Stecker aus der Steckdose gezogen sein.

7.6 Arbeitshinweise

- Arbeitshandschuhe, Schutzbrille und Gehörschutz tragen.
- Zugeführtes Häckselgut wird selbstständig eingezogen.
- **ACHTUNG!** Längeres, aus dem Gerät ragendes Häckselgut kann beim Einziehen rutenartig ausschlagen - ausreichenden Sicherheitsabstand einhalten.
- Nur soviel Häckselgut einführen, dass der Fülltrichter nicht verstopft.
- Welche, feuchte, bereits mehrere Tage gelagerte Gartenabfälle sind im Wechsel mit Ästen zu häckseln. Dadurch wird ein Festsetzen des Häckselgutes im Fülltrichter vermieden.
- Weiche Abfälle (z.B. Küchenabfälle) nicht häckseln sondern direkt kompostieren.
- Stark verzweigtes, laubhaltiges Gut erst vollkommen häckseln, bevor neues Häckselgut nachgeführt wird.
- Die Auswurföffnung des Fülltrichters darf nicht durch gehäckseltes Material verstopft werden – Rückstaugefahr.
- Die Lüftungsschlitze dürfen nicht abgedeckt werden.

8. Wartung und Pflege

Achtung! Vor jedem Eingriff zur Kontrolle oder Wartung des Gerätes unterbrechen Sie die Stromversorgung indem Sie den Stecker des Gerätes aus der Steckdose ziehen.

- Reinigen Sie das Gerät regelmäßig. Dadurch gewährleisten Sie die Funktionstüchtigkeit und eine lange Lebensdauer.
- Nach beendeter Arbeit nehmen Sie den Füll-

trichter ab und reinigen Sie den Innenraum. Ablagerungen an den inneren Metallteilen mit einer Bürste entfernen. Beim Aufsetzen des Fülltrichters achten Sie darauf, dass der Sicherheitsschalter und die Entriegelungsschraube frei von Verschmutzung ist.

- Halten Sie während der Arbeit die Lüftungsschlitze sauber.
- Den Kunststoffkörper und die Kunststoffteile mit leichtem Haushaltsreiniger und einem feuchten Tuch säubern. Verwenden Sie für die Reinigung keine aggressiven Mittel oder Lösungsmittel!
- Den Häcksler nie mit Wasser abspritzen.
- Vermeiden Sie unbedingt ein Eindringen von Wasser in das Gerät.

9. Ersatzteilbestellung**Bei der Ersatzteilbestellung sollten folgende Angaben gemacht werden:**

- Typ des Gerätes
- Artikelnummer des Gerätes
- Ident- Nummer des Gerätes
- Ersatzteil- Nummer des erforderlichen Ersatzteils

10. Entsorgung

Zubehör und Verpackung sollten einer umweltgerechten Wiederverwertung zugeführt werden. Zum sortenreinen Recycling sind Kunststoffteile gekennzeichnet.

- D** EG Konformitätserklärung
- GB** EC Declaration of Conformity
- F** Déclaration de Conformité CE
- NL** EC Conformiteitsverklaring
- E** Declaracion CE de Conformidad
- P** Declaração de conformidade CE
- S** EC Konformitetsförklaring
- FIN** EC Yhdenmukaisuusilmoitus
- N** EC Konfirmitetserklæring
- RUS** EC Заявление о конформности
- HR** Dichiarazione di conformità CE
- RO** Declarație de conformitate CE
- TR** AT Uygunluk Deklarasyonu



- GR** EC Δήλωση περι της ανταπόκρισης
- I** Dichiarazione di conformità CE
- DK** EC Overensstemmelseerklæring
- CZ** EU prohlášení o konformitě
- H** EU Konformkijelentés
- SL** EU Izjava o skladnosti
- PL** Oświadczenie o zgodności z normami Europejskiej Wspólnoty
- SK** Vyhásenie EU o konformite
- BG** Декларация за съответствие на ЕО



Elektrohäcksler GH 24-04

Der Unterzeichnende erklärt in Namen der Firma die Übereinstimmung des Produktes.

The undersigned declares in the name of the company that the product is in compliance with the following guidelines and standards.

Le soussigné déclare au nom de l'entreprise la conformité du produit avec les directives et normes suivantes.

De ondertekenaar verklaart in naam van de firma dat het product overeenstemt met de volgende richtlijnen en normen.

El abajo firmante declara, en el nombre de la empresa, la conformidad del producto con las directrices y normas siguientes.

O signatário declara em nome da firma a conformidade do produto com as seguintes directivas e normas.

Undertecknad förklarar i firmans namn att produkten överensstämmer med följande direktiv och standarder.

Allekirjoittanut ilmoittaa liikkeen nimissä, että tuote vastaa seuraavia direktiivejä ja standardeja.

Undertegnede erklærer på vegne av firmaet at produktet samsvarer med følgende direktiver og normer.

Подписавшийся подтверждает от имени фирмы что настоящее изделие соответствует требованиям следующих нормативных документов.

Az aláíró kijelenti, a cég nevében a termék megegyezését a

következő irányvonalakkal és normákkal.

Subsemnatul declară în numele firmei că produsul core-spondue următoarelor directive și standarde.

İmzalayan kişi, firma adına ürünün aşağıda anılan yönetmeliklere ve nornlara uygun olduğunu beyan eder.

Εν ονόματι της εταιρείας δηλώνει ο υπογεγραμμένος την συμφωρία του προϊόντος προς τους ακόλουθους κανονισμούς και τα ακόλουθα πρότυπα.

Il sottoscritto dichiara a nome della ditta la conformità del prodotto con le direttive e le norme seguenti.

På firmaets vegne erklærer undertegnede, at produktet imødekommer kravene i følgende direktiver og normer.

Niže podpisany jménem firmy prohlašuje, že výrobek odpovídá následujícím směrnici a normám.

Az aláíró kijelenti, a cég nevében a termék megegyezését a

következő irányvonalakkal és normákkal.

Podpisani izjavim v imenu podjetja, da je proizvod v skladnosti s sledečimi smernicami in standardi.

Niže podpisany oświadcza w imieniu firmy, że produkt jest zgodny z następującymi wytycznymi i normami.

Podpisajući zavezno prehlásuje v mene firme, že tento výrobek je v súlade s nasledovnými smernicami a normami.

Долуподписаният декларира от името на фирмата съответствието на продукта.

- | | | |
|--|--|---|
| <input checked="" type="checkbox"/> 98/37/EG | <input type="checkbox"/> 89/686/EWG | ISC GmbH
Eschenstraße 6
D-94405 Landau/Isar |
| <input checked="" type="checkbox"/> 73/23/EWG | <input type="checkbox"/> 87/404/EWG | |
| <input type="checkbox"/> 97/23/EG | <input type="checkbox"/> R&TTED 1999/5/EG | |
| <input checked="" type="checkbox"/> 89/336/EWG | <input checked="" type="checkbox"/> 2000/14/EG: L _{WM} 102 dB(A); L _{WA} 106 dB(A) | |
| <input type="checkbox"/> 90/396/EWG | | |

EN 60335-1; EN 13683; EN 55014-1; EN 55014-2; EN 61000-3-2; EN 61000-3-11; KBV V

Landau/Isar, den 20.09.2004

Brunhölzl

Brunhölzl
Leiter Produkt-Management

Landauer

Landauer
Produkt-Management

Archivierung / For archives: 3430190-45-4155050-E

GARANTIEURKUNDE

Auf das in der Anleitung bezeichnete Gerät geben wir 5 Jahre Garantie, für den Fall, dass unser Produkt mangelhaft sein sollte. Die 5-Jahres-Frist beginnt mit dem Gefahrenübergang oder der Übernahme des Gerätes durch den Kunden. Voraussetzung für die Geltendmachung der Garantie ist eine ordnungsgemäße Wartung entsprechend der Bedienungsanleitung sowie die bestimmungsgemäße Benutzung unseres Gerätes.

Selbstverständlich bleiben Ihnen die gesetzlichen Gewährleistungsrechte innerhalb dieser 5 Jahre erhalten. Die Garantie gilt für den Bereich der Bundesrepublik Deutschland oder der jeweiligen Länder des regionalen Hauptvertriebspartners als Ergänzung der lokal gültigen gesetzlichen Vorschriften. Bitte beachten Sie Ihren Ansprechpartner des regional zuständigen Kundendienstes oder die unten aufgeführte Serviceadresse.

ISC GmbH - International Service Center
Eschenstraße 6 · D-94405 Landau/Isar (Germany)
Info-Tel. 0180-5 120 509 • Telefax 0180-5 835 830
Service- und Infoserver: <http://www.isc-gmbh.info>

- Ⓐ Service & Garantieabwicklung in allen Salzburger Lagerhäusern und LKG Lagerhäusern.

Raiffeisenverband Salzburg
Warenbetriebe
A-5024 Salzburg

- Ⓑ Der Nachdruck oder sonstige Vervielfältigung von Dokumentation und Begleitpapieren der Produkte, auch auszugsweise ist nur mit ausdrücklicher Zustimmung der ISC GmbH zulässig.

Technische Änderungen vorbehalten
EH 09/2004