

- Ⓚ Ⓝ Montagevejledning understel
- Ⓢ Monteringsanvisningar för underställ
- ⓁⓂ Asennusohje Alustateline

Einhell[®]
NEW GENERATION

3

Art.-Nr.: 43.106.00

I.-Nr.: 01016

UGS 18/250

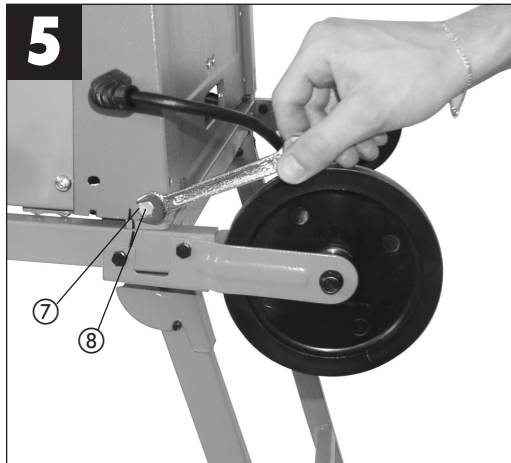
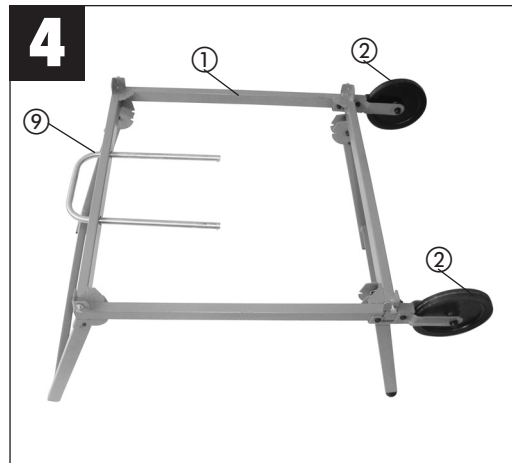
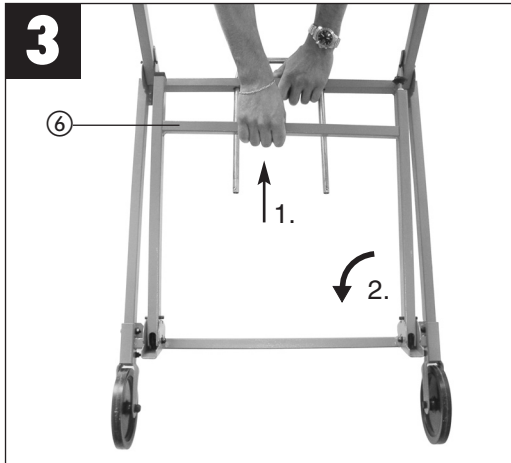
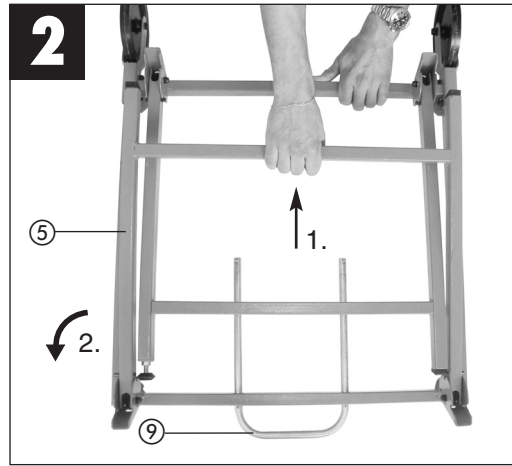
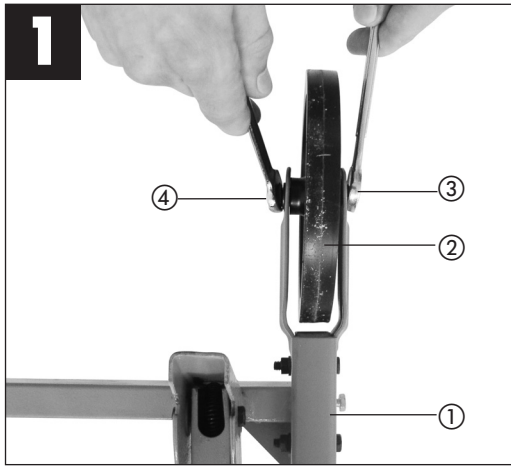



DK/N

1. Samling af understel (fig. 1-3)

- Læg understellet (1) på et underlag med undersiden opad. Sæt transporthjulene (2) på med en skrue (3) og en selvspændende møtrik (4) til hvert hjul, som vist på fig. 1.
- Træk i rammen (5), indtil den går fri af indgrebet. Klap rammen (5) op, så den går i indgreb. Gør det samme med rammen (6).

2. Fastgøring af sav til understellet (fig. 4-5)

- Stil understellet (1) på en plan flade. Sæt saven på understellet (1), så skruerne passer med fastgørelseshullerne. Skru saven fast til understellet (1) ved hjælp af sekskantskruerne (7) og mellemlægsskiverne (8).

3. Transport (fig. 6)

- Fjern alle dele af saven, som vil kunne være til gene under transporten. Træk i rammen (6), så den går fri af indgrebet. Klap så rammen (6) ind, så den går i indgreb. Gør det samme med rammen (5). Træk transportgrebet (9) ud, og transporter saven, som vist på fig. 6.

4. Opstilling af understel med maskine fastgjort (fig. 7 - 8)

- Hold fast i håndtaget til understellet (9), og træk i rammen (5), indtil denne løsner sig af låsningen. Klap rammen (5) ud, så den går i indgreb. Sæt understellet ned. Herefter hæver du understellet, som vist på fig. 8, og gør det samme med rammen (6).

Vigtigt! Sav følger ikke med!

5. Vedligeholdelse

- For at sikre, at komponenterne kan bevæge sig frit, skal snavs regelmæssigt fjernes, og alle bevægelige dele (hjul, udliggerarme) skal smøres med jævne mellemrum. Rengøring af maskinen foretages bedst med trykluft eller en klud.
- Brug ikke ætsende midler til renholdelse.

1. Montera understället (bild 1-3)

- Lägg understället (1) med undersidan uppåt på ett underlag. Montera varje transporthjul (2) enligt beskrivningen i bild 1 med en skruv (3) och en låsmutter (4).
- Dra i ramen (5) tills spärren lossnar. Fäll upp ramen (5) tills den snäpper in. Gör på samma sätt med ram (6).

2. Fästa maskinen på understället (bild 4-5)

- Ställ understället (1) på en jämn yta. Ställ sågen på understället (1) så att skruvarna passar in i monteringshålén. Skruva fast sågen på understället (1) med sexkantskruvar (7) och distansbrickor (8).

3. Transport (bild 6)

- Ta bort alla delar från sågen som kan vara störande under transport. Dra i ramen (6) tills spärren lossnar. Fäll samman ramen (6) tills den snäpper in. Gör på samma sätt med ram (5). Dra ut transporthandtaget (9) och transportera sågen enligt beskrivningen i bild 6.

4. Ställa upp understället med monterat verktyg (bild 7 - 8)

- Håll fast understället i handtaget (9) och dra i ramen (5) tills denna släpper ur spärren. Fäll upp ramen (5) tills den snäpper in. Ställ sedan upp understället. Lyft därefter understället enligt beskrivningen i bild 8 och gör på samma sätt med ramen (6).

Obs! Såg medföljer ej!

5. Underhåll

- För att garantera fullgod rörlighet i konstruktionsdelarna måste smuts tas bort i regelbundet och alla rörliga delar (rullar, stödarmar) smörjas in i regelbundna intervaller. Rengör helst med tryckluft eller med en tygduk.
- Använd inga frätande medel för rengöring.

FIN**1. Alustatelineen asennus (kuvat 1-3)**

- Aseta alustateline (1) alapuoli ylöspäin alustalle. Kiinnitä siirtopyörät (2) paikalleen, kuten kuvassa 1 näytetään, kukin yhdellä ruuvilla (3) ja itsevarmistuvalla mutterilla (4).
- Vedä kehikosta (5), kunnes se irtoaa lukituksesta. Käännä kehikko (5) sitten ylös, kunnes se napsahtaa kiinni. Tee samoin kehikolle (6).

2. Laitteen kiinnittäminen alustatelineeseen (kuvat 4-5)

- Aseta alustateline (1) tasaiselle pinnalle. Aseta saha alustatelineen (1) päälle niin, että ruuvit sopivat kiinnitysreikien läpi. Ruuvaa saha kuusikantaruuveilla (7) ja aluslevyillä (8) kiinni alustatelineeseen (1).

3. Siirtäminen (kuva 6)

- Ota kaikki ne sahan osat pois, jotka saattavat häiritä sitä siirrettäessä. Vedä kehikosta (6), kunnes se irtoaa lukituksesta. Käännä kehikkoa (6) sitten sisäänpäin, kunnes se napsahtaa kiinni. Tee samoin kehikolle (5). Vedä siirtokahva (9) sitten ulos ja siirrä saha haluamaasi paikkaan, kuten kuvassa 6 näytetään.

4. Alustatelineen kokoaminen laitteen ollessa kiinnitettynä (kuvat 7 - 8)

- Pidä alustatelineestä kiinni kahvan (9) avulla, ja vedä kehikosta (5), kunnes se irtoaa lukituksestaan. Käännä kehikko (5) auki, kunnes se lukittuu paikalleen. Laske sitten alustateline maahan. Nosta lopuksi alustatelinettä kuvan 8 osoittamalla tavalla ja tee kehikolle (6) samoin.

Huomio! Saha ei kuulu toimitukseen!

5. Huolto

- Jotta rakenneosat voivat liikkua kevyesti, tuee poistaa lika säännöllisin väliajoin, ja kaikki liikkuvat osat (pyörät, levitettävät varret) tulee myös voidella säännöllisin väliajoin. Suorita puhdistus parhaiten paineilmalla tai rievulla.
- Älä käytä puhdistukseen syövyttäviä aineita.

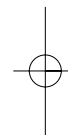
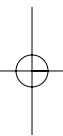

- ⓧ Der tages forbehold for tekniske ændringer
- Ⓢ Förbehåll för tekniska förändringar
- Ⓣ Oikeus teknisiin muutoksiin pidätetään

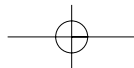

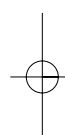
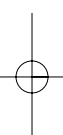

(N DK)

Eftertryk eller anden form for mangfoldiggørelse af skriftligt materiale, ledsagepapirer indbefattet, som omhandler produkter, er kun tilladt efter udtrykkelig tilladelse fra ISC GmbH.

(S)

Eftertryck eller annan duplicering av dokumentation och medföljande underlag för produkter, även utdrag, är endast tillåtet med uttryckligt tillstånd från ISC GmbH.

(FIN)

Tuotteiden dokumentaatioiden ja muiden mukaanliitettyjen asiakirjojen vain osittainenkin kopiointi tai muunlainen monistaminen on sallittu ainoastaan ISC GmbH:n nimenomaisella luvalla.

EH 09/2006

