

Kleines Format, große Leistung!

**Einhell**®

NEW GENERATION



Die Säulenbohrmaschine SB 501/1 ist ausgestattet mit Keilriemenantrieb, einem stufenlos in der Höhe verstellbaren, neigbaren und seitlich ausschwenkbarem Bohrtisch, einer kugelgelagerten Bohrspindel, einem einstellbaren Tiefenanschlag, einem Ein-Aus-Schalter mit Nullspannungs-Auslösung, einem Kontaktschalter im Keilriemengehäuse und einem klappbaren Späneschutz.

**Mit der 9-fachen Drehzahlabstufung lässt sich die Drehzahl an den jeweiligen Werkstoff anpassen.**



## SB 501/1 Säulenbohrmaschine

Als Sonderzubehör erhältlich:

Schraubstock:

Art.-Nr.: 42.257.06

Ident-Nr.: 00010

EAN-Code: 4006825 421002



### Logistische Daten:

<b>Typ:</b>	<b>SB 501/1</b>	<b>VE:</b>	1 Stück
<b>Art.-Nr.:</b>	42.505.30	<b>20`:</b>	540 Stück
<b>Ident-Nr.:</b>	01027	<b>40`:</b>	-- Stück
<b>EAN Code:</b>	4006825 505030	<b>40` HC:</b>	-- Stück
<b>Verpackung:</b>	515x385x245 mm	<b>Gewicht:</b>	22,5 kg (brutto)



Abbildungen können nicht im Serien-Lieferumfang enthaltenes Zubehör darstellen / Illustrations can contain accessories, which are not included in standard extent of delivery. Abbildungen ähnlich, produktionsbedingte Abweichung vorbehalten / Illustration similar (in design), production-wise modifications reserved.

File: S:\shared-pool\Product-Dokumentation\T-Produktbeschreibung\30\_n0t\Originale\_Deutsch\_PA04\4250530\_01027.doc

Erstelldatum/create date: 12.12.2007 15:03:00Aktualisiert/up dated: 12.12.2007

**Kleines Format, große Leistung!**

**Einhell®**

**NEW GENERATION**

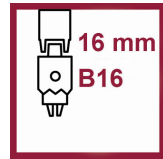
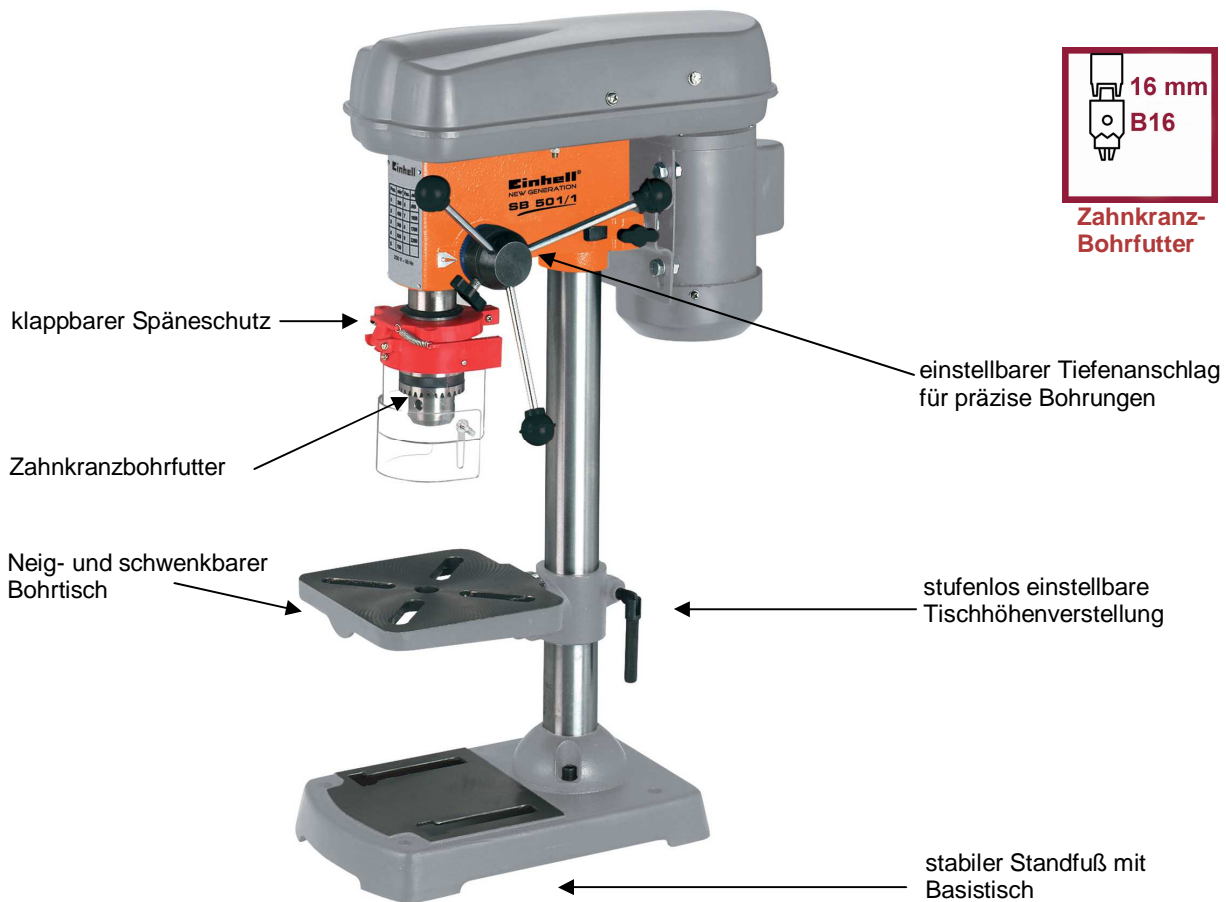

16 mm  
B16

Zahnkranz-  
Bohrfutter

klappbarer Späneschutz

einstellbarer Tiefenanschlag  
für präzise Bohrungen

Zahnkranzbohrfutter

Neig- und schwenkbarer  
Bohrtisch

stufenlos einstellbare  
Tischhöhenverstellung

stabiler Standfuß mit  
Basistisch

**Merkmale:**

- Tiefenanschlag für präzise Bohrungen
- 9-fach Drehzahlabstufung 280 – 2350 min<sup>-1</sup>
- kugelgelagerte Bohrspindel
- EIN/AUS-Schalter mit Nullspannungs-Auslösung
- Stufenlose Tischhöhenverstellung
- Zahnkranzbohrfutter
- Späneschutz klappbar
- Bohrtisch (neigbar, schwenkbar)

**Technische Daten:**

- Netzspannung: 230V ~ 50 Hz
- Nennleistung: 500 W (S2 15 min.)
- Motordrehzahl: 1400 min<sup>-1</sup>
- Spindeldrehzahl: 9 Stufen 280 – 2350 min<sup>-1</sup>
- Winkelverstellung Bohrtisch: -45° bis + 45
- Zahnkranzbohrfutter: Ø 3 bis 16 mm
- Bohrfutteraufnahme: B16
- Ausladung: 115 mm
- Max. Bohrtiefe: 50 mm
- Säulen-Ø mm: 46 mm
- Größe Basistisch: 315 x 195 mm
- Größe Bohrtisch: 170 x 170 mm
- Gesamthöhe: 650 mm

**Logistische Daten:**

<b>Typ:</b>	<b>SB 501/1</b>	<b>Gerät:</b>	<b>Säulenbohrmaschine</b>
<b>Art.-Nr.:</b>	42.505.30	<b>VE:</b>	1 Stück
<b>Ident-Nr.:</b>	01027	<b>20`:</b>	540 Stück
<b>EAN Code:</b>	4006825 505030	<b>40`:</b>	-- Stück
<b>Verpackung:</b>	515x385x245 mm	<b>40`HC:</b>	-- Stück
		<b>Gewicht:</b>	22,5 kg (brutto)

